

SPEZZATRICI SPIN

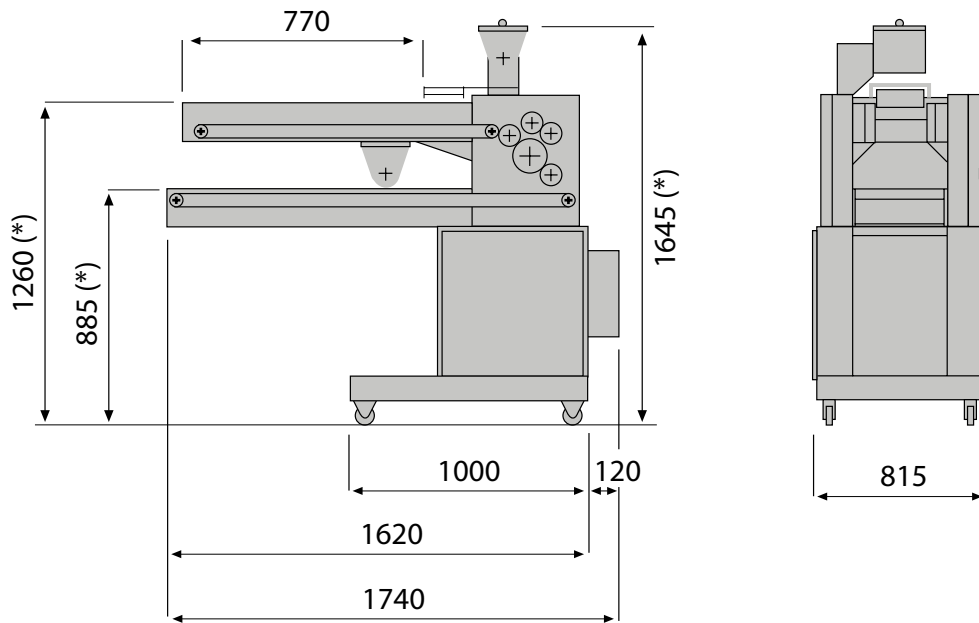

- Struttura costruita interamente in acciaio inox (telaio e carter di protezione)
- Robuste spalle in alluminio dello spessore di 15 mm che garantiscono alla struttura della spezzatrice maggiore stabilità e precisione
- Computer touch screen con 100 programmi e controllo automatico del peso e della produzione oraria
- Tappeti di trasporto blu antimicrobici
- Tappeto di alimentazione spezzatrice con capacità: circa 13kg per mod. 165/4
circa 19 kg per mod. 220/4
circa 24kg per mod. 300/4
- Infarinatore inox smontabile per paste molli
- Tastatore antintasamento pasta regolabile tramite volantino con frizione elettromagnetica che arresta il tappeto di alimentazione per una delicata lavorazione della pasta
- Infarinatore a vaschetta sui rulli di laminazione
- Spezzatrice a 4 cilindri con spessore di laminazione variabile (40 posizioni) e variazione elettronica della velocità
- I coltelli ad 1-2-3-4 file (altre file optional) sono facilmente intercambiabili e hanno una variazione della velocità elettronica per diverse lunghezze di taglio.
- Tappeto raccolta pezzi
- 4 ruote di spostamento (2 con freno)
- Impianto e quadro elettrico a norme en 60204 e isolamento ip54
- Ripari antinfortunistici con relativi finecorsa di blocco macchina costruiti secondo norme en294
- I materiali a contatto con il prodotto soddisfano i requisiti d'igiene



(*) A richiesta sono disponibili altezze diverse

	File coltelli	Peso pasta	Produzione	Potenza	Alimentazione
	n°	g	pezzi/ora	kW	V/~ /Hz
SPIN 165/4	1	150÷800	900÷1700	1,0	400/3N~/50
	2	85÷300	1800÷3460	1,0	400/3N~/50
	3	60÷195	2700÷5000	1,0	400/3N~/50
	4	50÷150	3500÷7000	1,0	400/3N~/50
	5	30÷90	3500÷7000	1,0	400/3N~/50
SPIN 240/4	1	215÷1160	900÷1700	1,0	400/3N~/50
	2	120÷430	1800÷3460	1,0	400/3N~/50
	3	85÷280	2700÷5000	1,0	400/3N~/50
	4	70÷215	3500÷7000	1,0	400/3N~/50
	5	40÷130	3500÷7000	1,0	400/3N~/50
	6	30÷110	3500÷7000	1,0	400/3N~/50
SPIN 300/4	1	270÷1450	900÷1700	1,0	400/3N~/50
	2	150÷540	1800÷3460	1,0	400/3N~/50
	3	105÷350	2700÷5000	1,0	400/3N~/50
	4	90÷270	3500÷7000	1,0	400/3N~/50
	5	50÷165	3500÷7000	1,0	400/3N~/50